

EKOMETAL-E, spol. s r. o.
Dráby 710/IV, 566 01 Vysoké Mýto
Tel.: 465 423 392, 465 423 860
Fax: 465 423 385
E-mail: info@ekometal.cz
www.ekometal.cz

Výrobce:

EKOMETAL-E, spol. s r.o.
Dráby 710/IV
566 01 Vysoké Mýto
IČO: 60932228
DIČ: CZ60932228
tel.: +420 465 423 392
+420 465 423 860
fax: +420 465 423 385
email: info@ekometal.cz
seda@ekometal.cz
<http://www.ekometal.cz>

Venturky, koše

Venturky a koše jsou součástí látkových filtrů typů EFV a EFP.

Popis

1. Venturky

Venturky jsou typu D4 a D6 (viz. obrázek). Venturky D4 jsou hliníkové a D6 z materiálu 11 321. Venturky D6 mohou být bez povrchové úpravy, žárově zinkované nebo komaxitované.

2. Koše

Koše jsou typu D4 a D6 (viz. obrázek), z materiálu 11 375 resp. 17 240.

Koše mohou být děleny na 2 nebo 3 kusy (viz. obrázek), koše D4 se vyrábějí s 10 podélnými dráty, D6 s 12, 16, resp. 20 podélnými dráty.

Povrchová úprava je závislá na podmínkách provozu filtrů a může být bez povrchové úpravy, nerezové, galvanicky zinkované nebo komaxitované.

Označování

1. Venturky

Žárově pozinkovaná venturka o velikosti D6 se označí:

Venturka D6 - POZ

2. Koše

Koš typu EFP, o velikosti D6, délce 5000mm, v 20 drátovém provedení, galvanicky pozinkovaný, dělený na 2 ks, se označí:

Koš EPP-D6-5000/20/POZ/2D

Technická data

Náčrty:

1. Venturky D4 a D6.

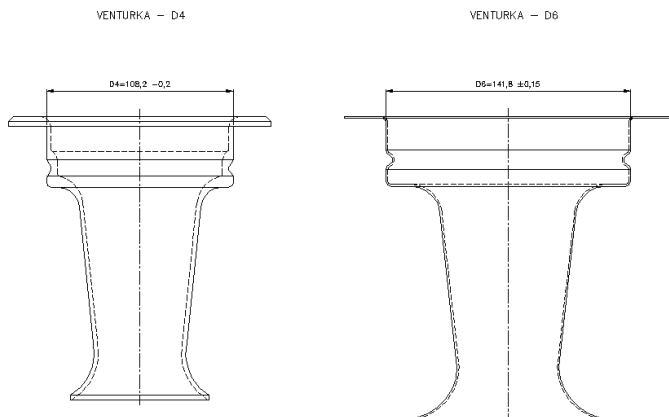

2. Koše D4 a D6.

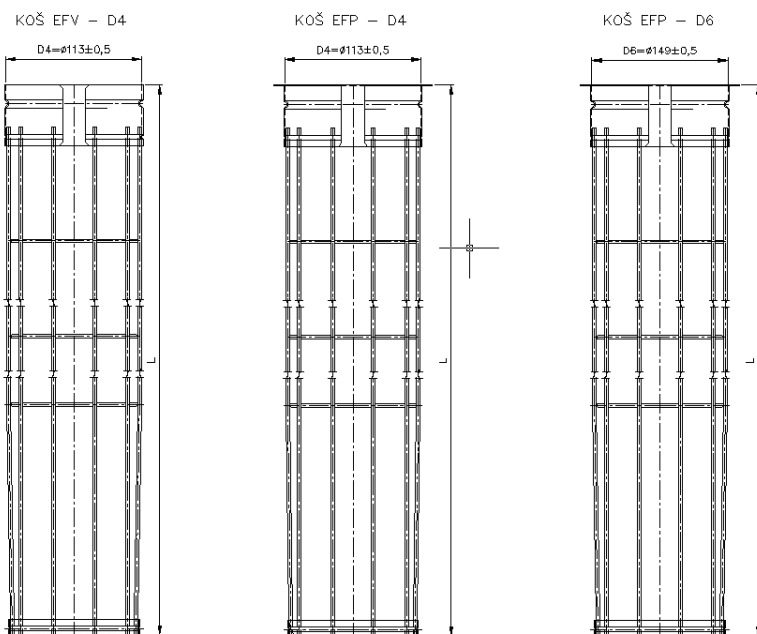

3. Způsob dělení košů D4 a D6 v provedení EFP.

