

EKOMETAL-E, spol. s r. o.
Dráby 710/IV, 566 01 Vysoké Mýto
Tel.: 465 423 392, 465 423 860
Fax: 465 423 385
E-mail: info@ekometal.cz
www.ekometal.cz

Výrobce:

EKOMETAL-E, spol. s r.o.
Dráby 710/IV
566 01 Vysoké Mýto
IČO: 60932228
DIČ: CZ60932228
tel.: +420 465 423 392
+420 465 423 860
fax: +420 465 423 385
email: info@ekometal.cz
seda@ekometal.cz
<http://www.ekometal.cz>

Rotační podavače RTA

Rotační podavač RTA (dále jen podavač) je určen pro dopravu sypkých, nelepivých a nehořlavých práškových materiálů z výsypek odlučovačů a filtrů.

Popis

Podavač tvoří svařovaná skříň válcového tvaru, rotor s těsníci lištami a šneková převodovka s elektromotorem. Rotor je uložen ve valivých ložiskách se stálou náplní mazacího tuku.

Podavač je možno vybavit nadproudovou ochranou elektromotoru.

Skříň je opatřena na čelech víky s ucpávkami, v horní a dolní části jsou příruby pro připojení navazujících zařízení. Na bocích skříňe jsou kontrolní víka.

Pracovní podmínky

Podavače jsou určeny k uzavírání výsypek a zásobníků provozovaných do podtlaku nebo přetlaku 5 kPa a teploty prostoru ve výsypce max. 250°C.

Podavač může být použit do pracovního prostředí s maximální teplotou +40°C.

Označování

Podavač o velikosti příruby 315x315 mm se označí:

RTA 315 ES 504 1105. x y

První doplňková číslice: x=0 bez nadproudové ochrany

x=1 s nadproudovou ochranou

Druhá doplňková číslice: y=0 bez snímače rotačního pohybu

y=1 se snímačem rotačního pohybu

Technická data

Tab.1 Rozměry a hmotnosti (viz. Obr.1)

Velikost podavače	A	B	C	D	E	H	K	L	M	N	Hmotnost (kg)
RTA 200	200	260	160	15	50	340	170	382	452	270	104,9
RTA 250	250	310	160	15	75	340	175	382	474	291	117,7
RTA 315	315	385	200	19	92,5	420	218	382	510	324	175,7

Obr.1 Základní rozměry

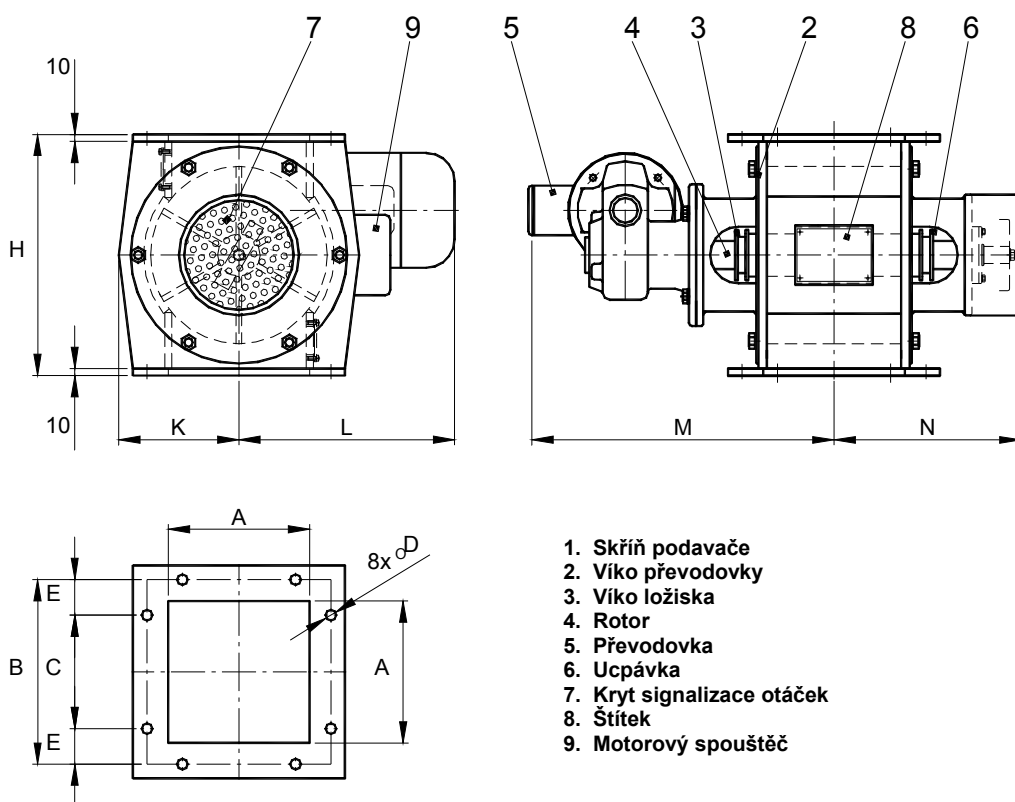

Tab. 2 Výkonové parametry

Velikost podavače (mm)	Dopravované množství při 100% plnění (m ³ /hod)	Průměr rotoru (mm)	Otáčky rotoru (1/min)	Příkon elektromotoru (kW)	Převodovka NORD (typ)
RTA 200	10	250	23	0,75	SK 12063AZ -80L/4
RTA 250	13				
RTA 315	27	315			