

EKOMETAL-E, spol. s r. o.
Dráby 710/IV, 566 01 Vysoké Mýto
Tel.: 465 423 392, 465 423 860
Fax: 465 423 385
E-mail: info@ekometal.cz
www.ekometal.cz

Výrobce:

EKOMETAL-E, spol. s r.o.
Dráby 710/IV
566 01 Vysoké Mýto
IČO: 60932228
DIČ: CZ60932228
tel.: +420 465 423 392
+420 465 423 860
fax: +420 465 423 385
email: info@ekometal.cz
seda@ekometal.cz
<http://www.ekometal.cz>

Rotační podavače RTE - ochranné systémy FTZÚ 01 ATEX 0103

Rotační podavač RTE (dále jen podavač) je určen pro dopravu sypkých, nelepivých a nehořlavých práškových materiálů z výsypek odlučovačů a filtrů.

Popis

Podavač tvoří svařovaná skříň válcového tvaru, rotor s těsnícími lištami a šneková převodovka s elektromotorem. Rotor je uložen ve valivých ložiskách se stálou náplní mazacího tuku. Skříň je opatřena na čelech víky ucpávkami, v horní a dolní části jsou příruby pro připojení navazujících zařízení. Na bocích skříňe jsou kontrolní víka.

Pracovní podmínky

Rotační podavač RTE (dále jen podavač) je určen pro dopravu sypkých, nelepivých a hořlavých materiálů do max. teploty +250 °C z prostorů o různých statických tlacích. Maximální rozdíl tlaků je 5 kPa.

Podavač může být použit do pracovního prostředí s maximální teplotou +40 °C.

Podavače se používají pod výsypky odlučovačů, filtrů, zásobníků apod.

Zabraňují přenosu nebezpečných účinků výbuchu, tlakové vlny, plamene a jisker, do maximálního redukovaného výbuchového tlaku $p_{red,max}$ v obou směrech oddělovaných prostorů, ve kterých se vyskytuje prostředí s nebezpečím výbuchu hořlavých průmyslových prachů (zóna 20), charakterizovaných jejich konstantou výbušnosti $K_{st,max}$.

$$P_{red,max} = 0,3 \text{ MPa}$$

$$K_{st,max} = 30 \text{ MPa.m.s.}^{-1}$$

Označování

Podavač o velikosti příruby 315x315 mm se označí:



RTE 315 ES 504 1305

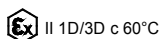

Technická data

Tab.1 Rozměry a hmotnosti (viz. Obr.1)

Velikost podavače	A	B	C	D	E	H	K	L	M	N	Hmotnost (kg)
RTE 200	200	260	160	15	50	340	170	382	452	270	134,9
RTE 250	250	310	160	15	75	340	175	382	474	291	145,6
RTE 315	315	385	200	19	92,5	420	218	382	510	324	203,1

Obr.1 Základní rozměry

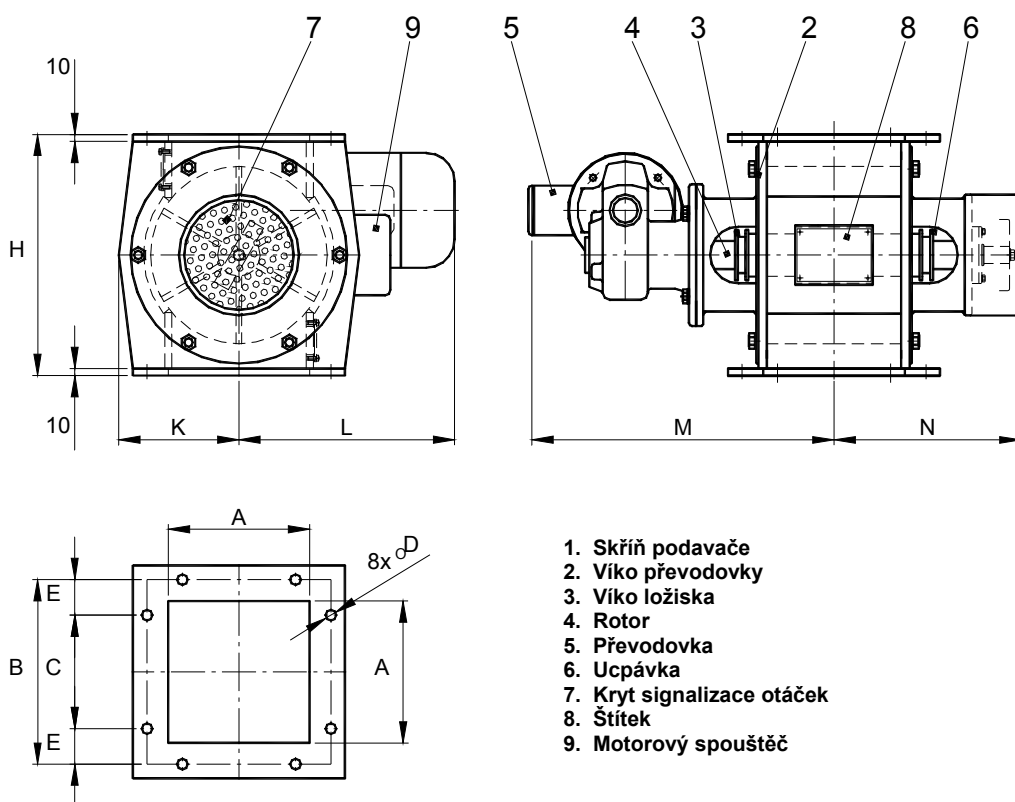

Tab. 2 Výkonové parametry

Velikost podavače (mm)	Dopravované množství při 100% plnění (m ³ /hod)	Průměr rotoru (mm)	Otáčky rotoru (1/min)	Příkon elektromotoru (kW)	Převodovka NORD (typ)
RTE 200	10	250	24	0,75	SK 12080AZ -80L/4
RTE 250	13				
RTE 315	27	315			