

## Šoupátkové uzávěry SPC

Šoupátkové uzávěry SPC (dále jen šoupátka) se používají pro uzavírání výsypek a zásobníků sypkých nelepivých materiálů. Používají se v místech nepřístupných ruční obsluze.

### Popis

Šoupátko je vyrobeno z oceli S235.

Rám tvoří válcované profily. List je vyroben z plechu tl. 6 mm. List je utěsněn vůči okolnímu prostředí grafitovou ucpávkou a je veden v rámu šoupátka ocelovými lištami. Šoupátko je opatřeno vnějším syntetickým nátěrem, list a vnitřní plochy šoupátka základním nátěrem. Řetězové kolo je vyrobeno ze šedé litiny a je nasazeno na šroubu opatřeném trapézovým závitem. Šroub je chráněn plechovým krytem. Ovládání šoupátka se provádí řetězem.

### Pracovní podmínky

Šoupátko ve standardním provedení se používá k uzavírání výsypek a zásobníků sypkých materiálů do teplot 150°C. Šoupátka je možno montovat pouze s přírubou ve vodorovné poloze.

Po dohodě s výrobcem je možno upravit základní připojovací rozměry, případně materiál listu a těsnících lišt šoupátka. Použitím speciálních těsnících materiálů a nátěrových hmot je možno použít šoupátko do vyšších teplot.

### Označování

Šoupátko se označí:

#### SPC velikost

Příklad označení s velikostí příruby 400x400 mm:

#### SPC 400

Dále je možno si specifikovat:

Provedení se základním nátěrem

Provedení se základním nátěrem + s vrchním nátěrem s barevným odstínem RAL

Technická data

Rozměry a hmotnosti

A x B	C	D	L1	L2	n1xd1	n2xd2	n3xm1	v1	Hmotnost [ kg ]
200 x 200	300	230	472	150	6xØ15	2xM12	1x160	50	42,84
250 x 250	350	230	547	175	6xØ15	2xM12	1x160	75	48,77
315 x 315	415	230	644,5	207,5	6xØ19	2xM16	1x200	92,5	57,59
400 x 400	500	230	772	250	6xØ19	2xM16	1x200	135	67,73
500 x 500	600	230	922	300	9xØ19	3xM16	2x200	85	85,05

Základní rozměry

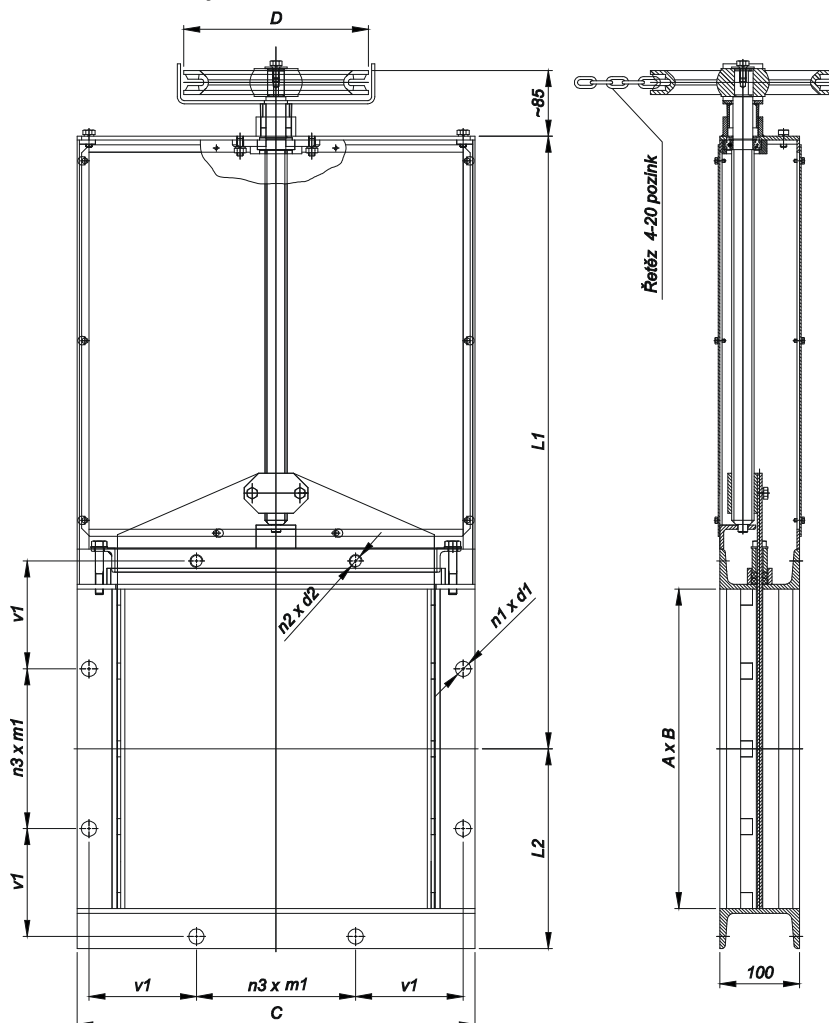

Platnost od: 5.2.2014

Vypracoval: Pavelka Petr

EKOMETAL - E, spol. s r.o.  
Dráby 710  
566 01 Vysoké Mýto  
Česká republika

Tel.: +420 465 423 392  
+420 465 423 860  
Fax: +420 465 423 385  
E-mail: info@ekometal.cz

IČO: 60932228  
DIČ: CZ60932228  
Bankovní spojení: KB a.s. Vysoké Mýto, č.ú. 60204611/0100  
Osoba zapsaná v obchodním rejstříku u Krajského soudu v Hradci Králové, oddíl C, vložka 5879