

Zamknięcia suwakowe SPC

Zamknięcia suwakowe SPC (zwane nadal zamknięcia) stosuje się do zamykania zsyków i zasobników sypkich nie kleistych materiałów. Stosuje się je w miejscach niedostępnych obsłudze ręcznej.

Opis

Zamknięcie jest wyprodukowane ze stali S235.

Ramę tworzą walcowane profile. Listwa jest z blachy grubości 6 mm. Listwa jest uszczelniona przed otoczeniem za pomocą grafitowej uszczelki i jest prowadzona w ramie zamknięcia stalowymi listwami. Zamknięcie jest wyposażone w zewnętrzną syntetyczną powłokę lakierniczą, listwa i powierzchnie wewnętrzne zamknięcia są malowane farbą podkładową. Koko łańcuchowe wyprodukowano z żeliwa szarego a jest osadzone na śrubie opatrzonej gwintem trapezowym. Śruba jest osłonięta blaszaną obudową. Zamknięciem steruje się za pośrednictwem łańcucha.

Warunki pracy

Zamknięcie w standardowym wykonaniu stosuje się do zamykania zsyków i zasobników sypkich materiałów do temp. 150°C. Zamknięcia można montować jedynie z kołnierzem w pozycji horyzontalnej.

Po uzgodnieniu z producentem można zmienić podstawowe rozmiary do podłączenia, ew. materiał listwy i listew uszczelniających zamknięcia. Przy użyciu specjalnych materiałów szczelnych i materiałów malarskich jest możliwe zastosowanie zamknięcia przy wyższych temperaturach.

Oznaczenie

Zamknięcia suwakowe jest wyznaczony:

SPC rozmiar

Przykład oznaczenia z wielkości kołnierza 400x400 mm:

SPC 400

Pozostałe dane techniczne:

Wykonanie z podkładowa farba

Wykonanie z podkładowa farba + farba nawierzchniowa o kolorze RAL

Dane techniczne

Rozmiary i wagi

A x B	C	D	L1	L2	n1xd1	n2xd2	n3xm1	v1	Waga [kg]
200 x 200	300	230	472	150	6xØ15	2xM12	1x160	50	42,84
250 x 250	350	230	547	175	6xØ15	2xM12	1x160	75	48,77
315 x 315	415	230	644,5	207,5	6xØ19	2xM16	1x200	92,5	57,59
400 x 400	500	230	772	250	6xØ19	2xM16	1x200	135	67,73
500 x 500	600	230	922	300	9xØ19	3xM16	2x200	85	85,05

Podstawowe rozmiary

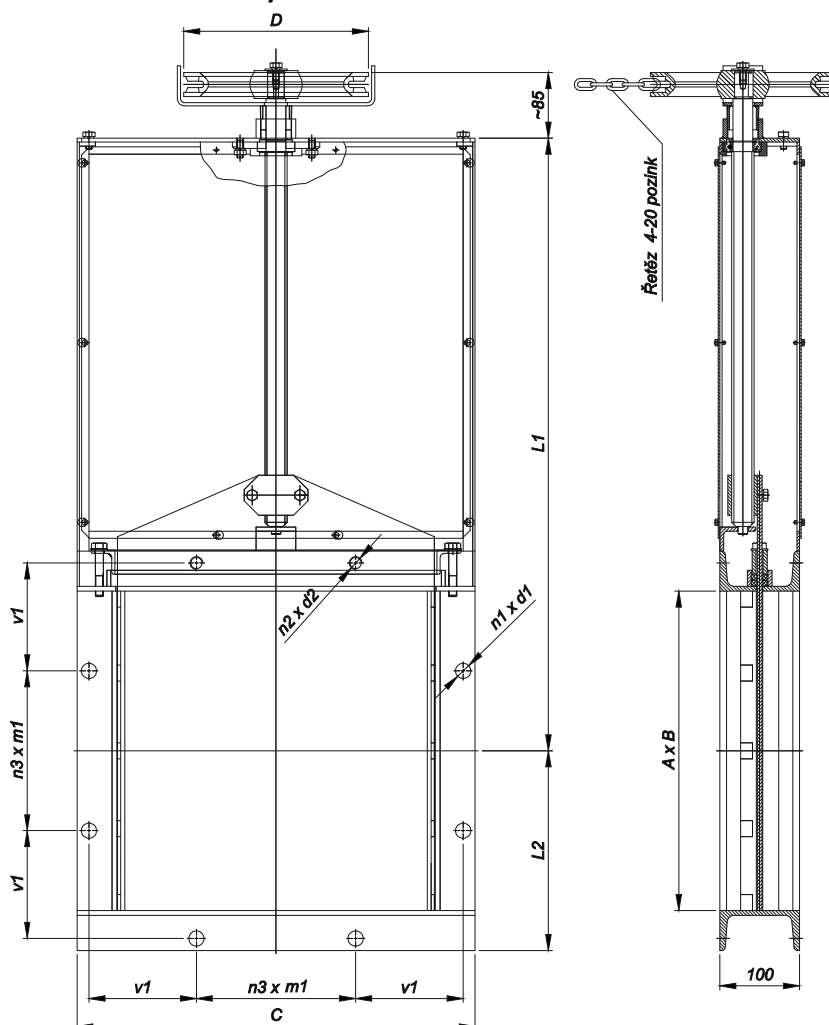

Obowiązuje od: 5.2.2014

Wypracowany: Pavelka Petr

EKOMETAL - E, spol. s r.o.
Draby 710
566 01 Vysoké Myto
Czech Republic

Tel.: +420 465 423 392
+420 465 423 860
Fax: +420 465 423 385
E-mail: info@ekometal.cz

VAT-No.: CZ60932228
Registration: Regional court Hradec Kralove, section C, insert 5879
Bank: CSOB a.s. - Branch office Vysoké Myto
IBAN: CZ40 0300 0000 0002 5295 4222
SWIFT: CEKOCZPP